

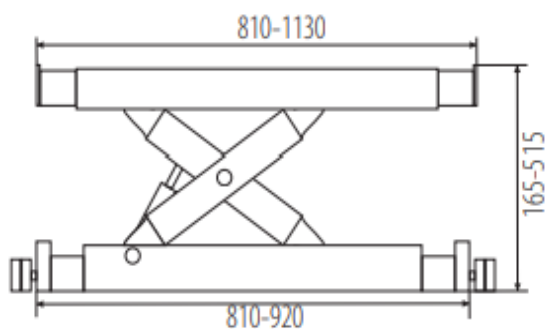

# Pont éleveurs 4 colonnes Géométrie 5T

Référence : Liftit4050A



## DONNEES TECHNIQUES

- Capacité 5 000 (kg)
- Puissance moteur 2.2 (kw)
- Tension d'alimentation 400V / 50 Hz
- Hauteur des colonnes 2144 (mm)
- Hauteur de levage max 1800 (mm)
- Dimensions des rampes 510 x 5 492 (mm)
- Poids 1 500 (kg)
- Largeur entre les colonnes (intérieur) 2952 (mm)
- Largeur entre les colonnes (extérieur) 3568 (mm)
- Type d'huile hydraulique H 46/32

## DESCRIPTION

- Pont éleveur 4 colonnes, électrohydraulique avec emplacement géométrie
- Vérin hydraulique parfaitement protégé
- Poulie à câble de grand diamètre
- Contrôle de l'ascenseur avec une tension de sécurité de 24 V
- Crémaillère réglable sur différentes positions
- Auxiliaire mobile deux points



# Pont élévateurs 4 colonnes Géométrie 5T

Référence : Liftit4050A



## DESSINS TECHNIQUES

### Exigence de montage



Type de béton : B25 ou C20

Huile hydraulique : HL32, 18L

Ancres de montage : mécanique  
M12 / 150 mm pièces

